

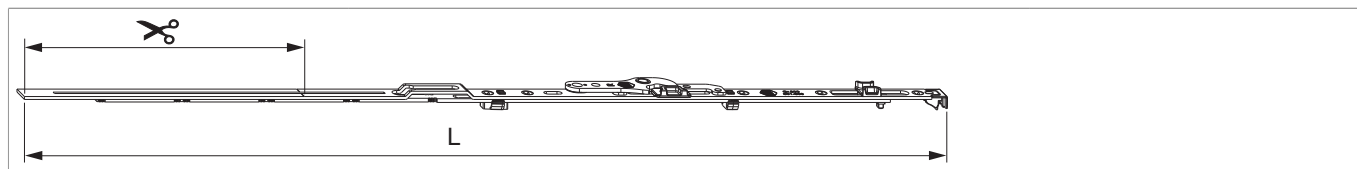

## 215053 - Frontale per forbice ad angolo con comando forzato MM destro 800 LBB 601-800 argento

### Disegni tecnici



			L					Nº
argento	destro	800	696,5	210	601 - 800	490 - 600	10	215053

### Tabella posizionamento viti

Nº		1	2	3	4	5	6	7	
215053	5	18,5	91,5	150,5	313,5	343,5			

### Tabella punti di chiusura

Nº		Z1	
215053	0		

### Schema di tranciatura

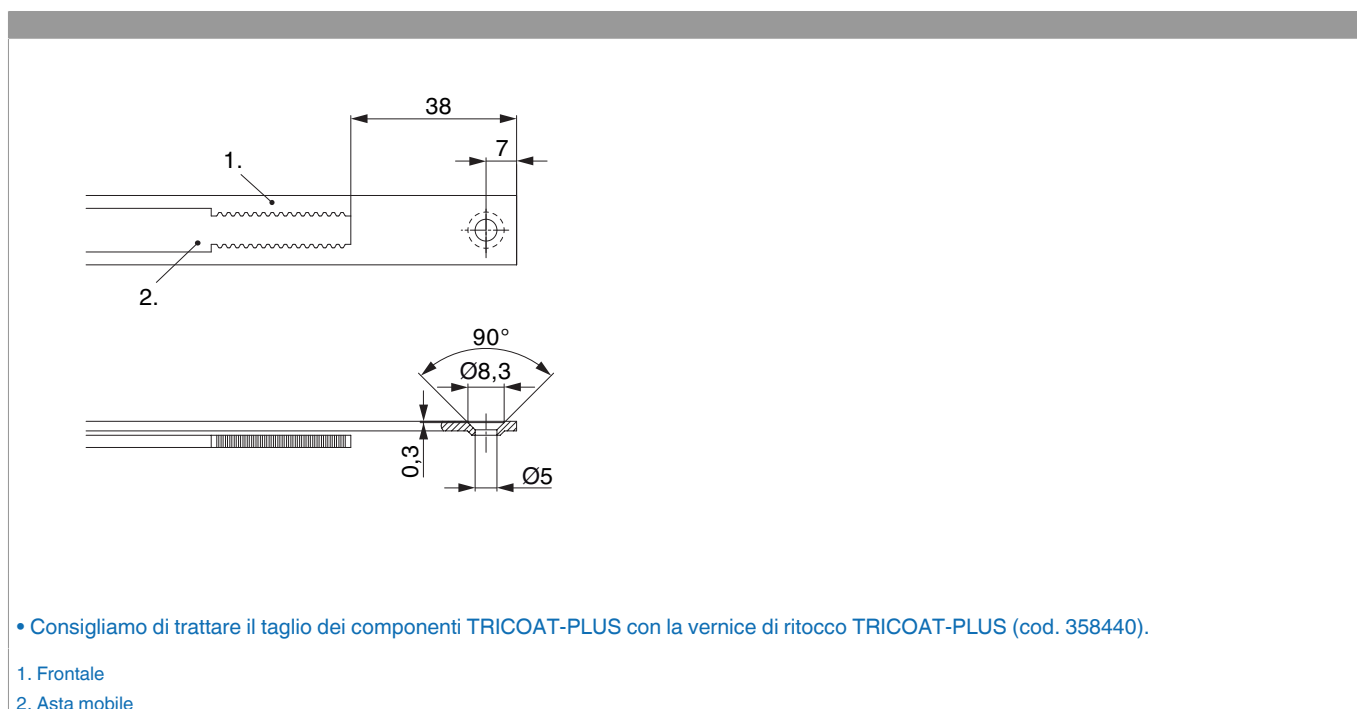

• Consigliamo di trattare il taglio dei componenti TRICOAT-PLUS con la vernice di ritocco TRICOAT-PLUS (cod. 358440).

1. Frontale  
2. Asta mobile

## Collegamento a clips

Agganciare collegamenta a clips

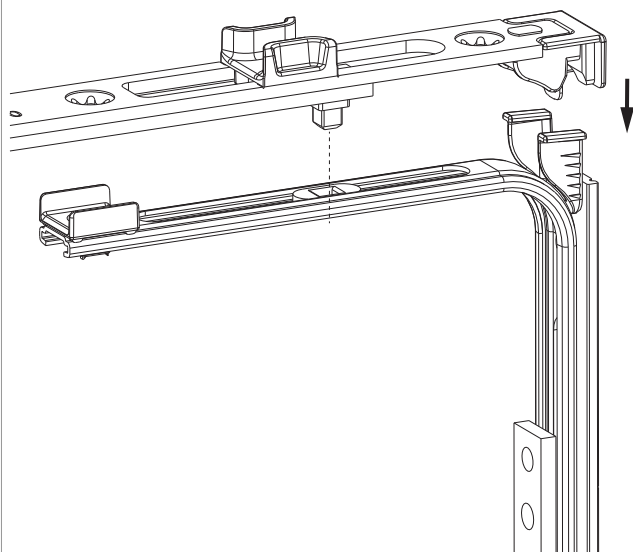

Sganciare collegamento clips

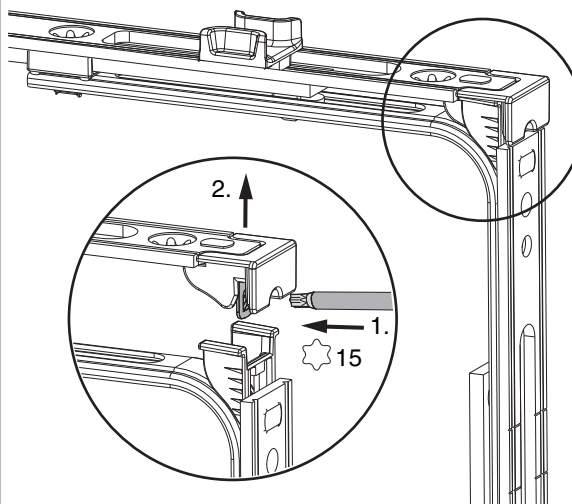

## Collegamento scarpetta dentata

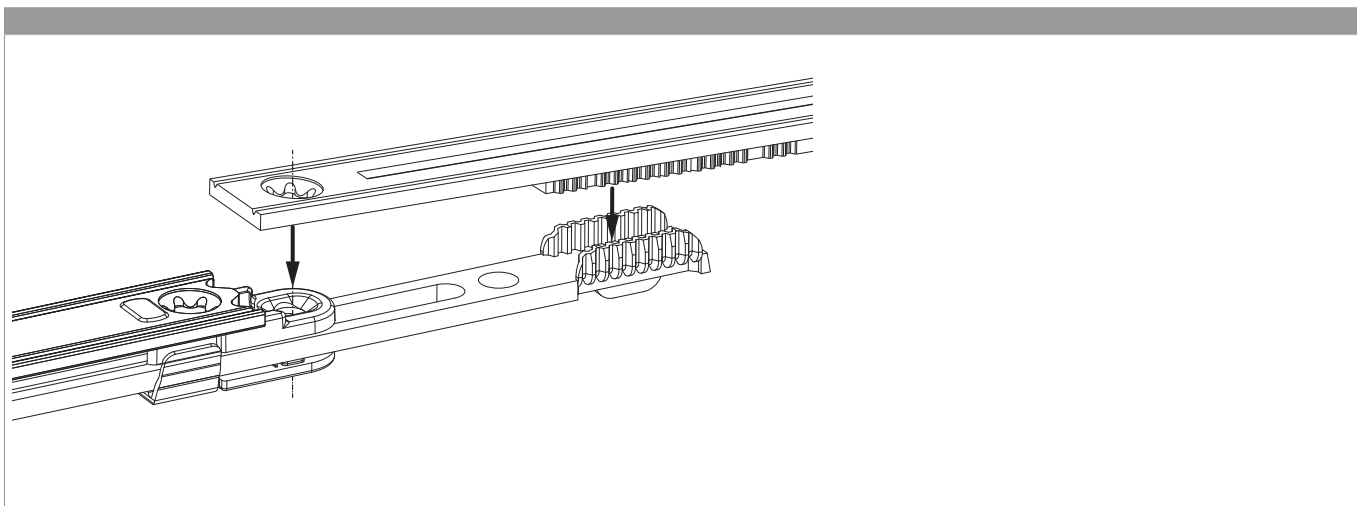

## Montaggio della ferramenta al battente

Fresata tramite dima per scostamento 9 mm

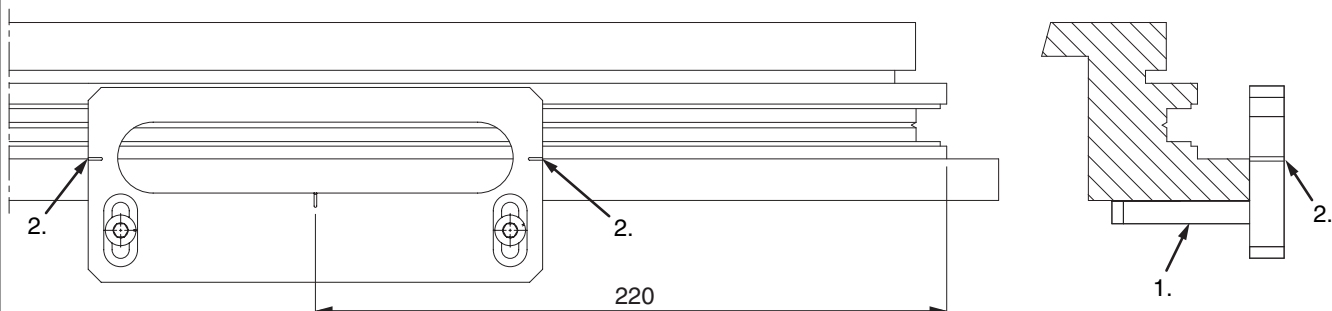

Fresata per supporto forbice: dima (cod. 213099) applicare come su disegno e fresare con fresa  $\varnothing 10$  mm e anello  $\varnothing 27$  mm  
Regolazione della dima fresa: 1. appoggiare sulla battuta e posizionare con la tacca 2. sul bordo interno della battuta.

Schema di fresata per scostamento 9 mm

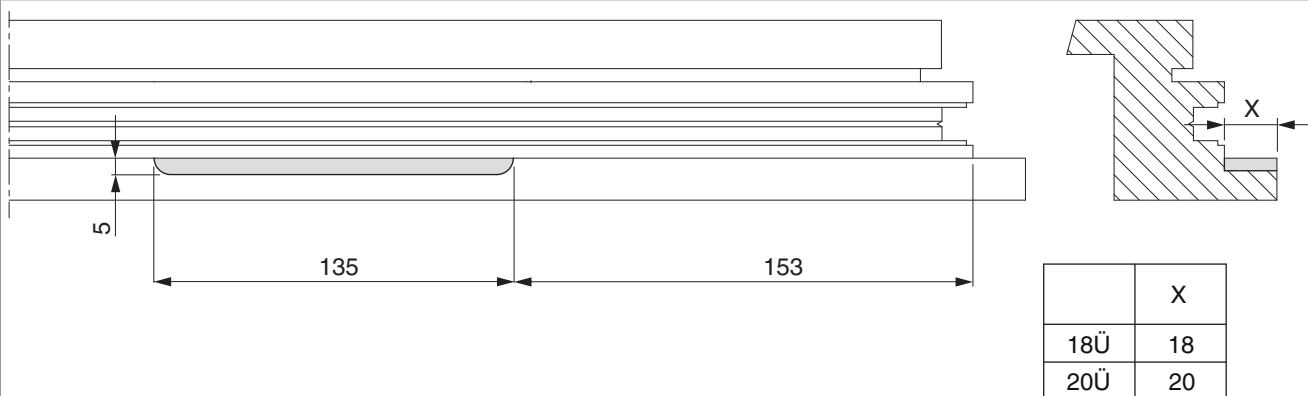

Fresatura del tirante forbice solo con scost. 9

## Regolazione pressione

Fungo e nottolino

