

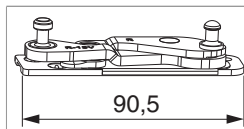





## 215829 - Cerniere angolare Multi Power a tre ante legno PB 24 mm scost. 13 mm sinistro argento

### Disegni tecnici



						<b>N°</b>
argento	sinistro	4	legno PB 24 mm scost. 13 mm	80	20	<a href="#">215829</a>

### Dime

				<b>N°</b>
Dima forature supporto cerniera e supporto forbice	sinistro	PB24	1	<a href="#">217093</a>
Telaio di fissaggio per dima per bandella a scomparsa			1	<a href="#">225618</a> <sup>1)</sup>
Insero dima cerniera 3 ante	sx/dx		1	<a href="#">368094</a>

<sup>1)</sup> Pezzi di ricambio e pezzi singoli ottenibili.

<sup>2)</sup> Ordinare a parte l'insero per dima fresa per: supporto cerniera, supporto forbice o cerniera 3 ante ad applicare.

## Diagrammi dei campi d'applicazione

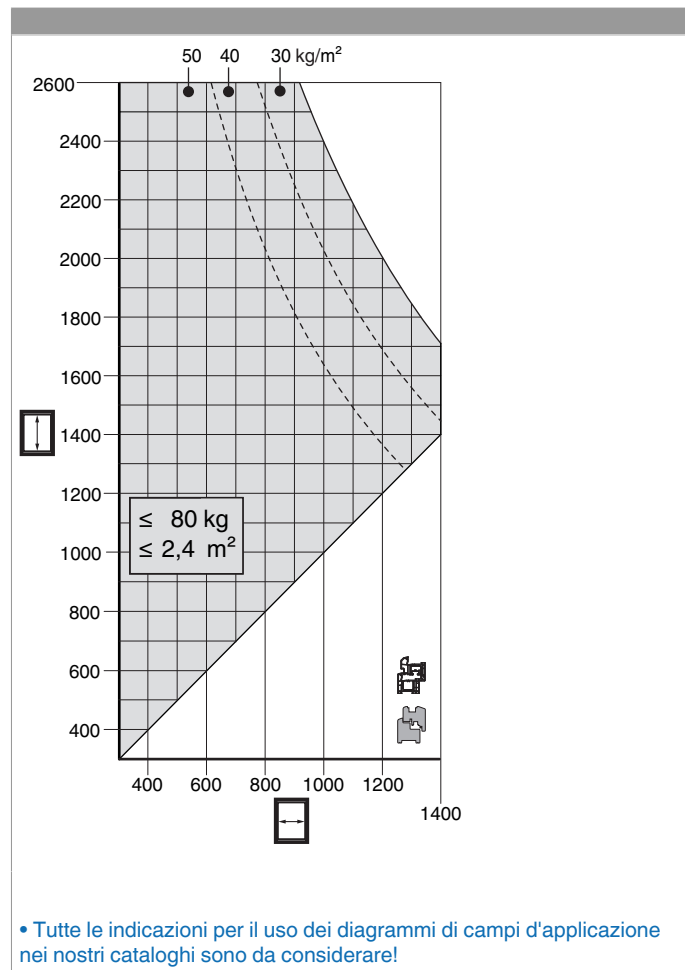

• Tutte le indicazioni per il uso dei diagrammi di campi d'applicazione nei nostri cataloghi sono da considerare!

## Foratura con dima

per supporto cerniera e forbice 3 ante

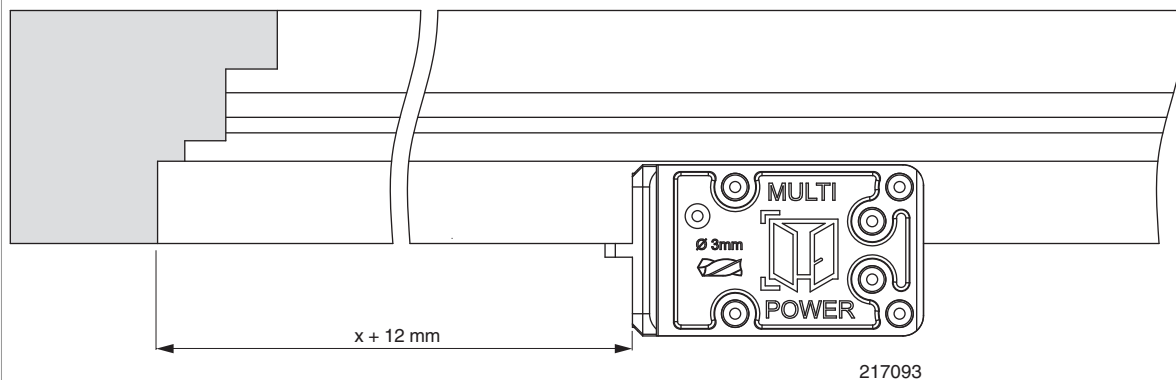
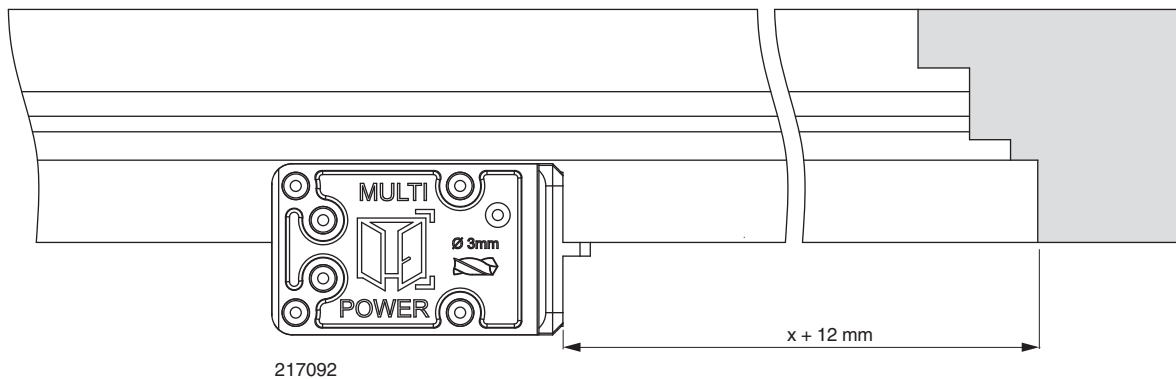

- Appoggiare la dima (217092 - battente apertura a destra, 217093 - battente apertura a sinistra) sul segno e preforare con punta  $\varnothing 3 \text{ mm}$ .
- Osservare un peso massimo per anta di 80 kg!

$x = \text{LBB}$

## Schema di foratura

Supporto cerniera

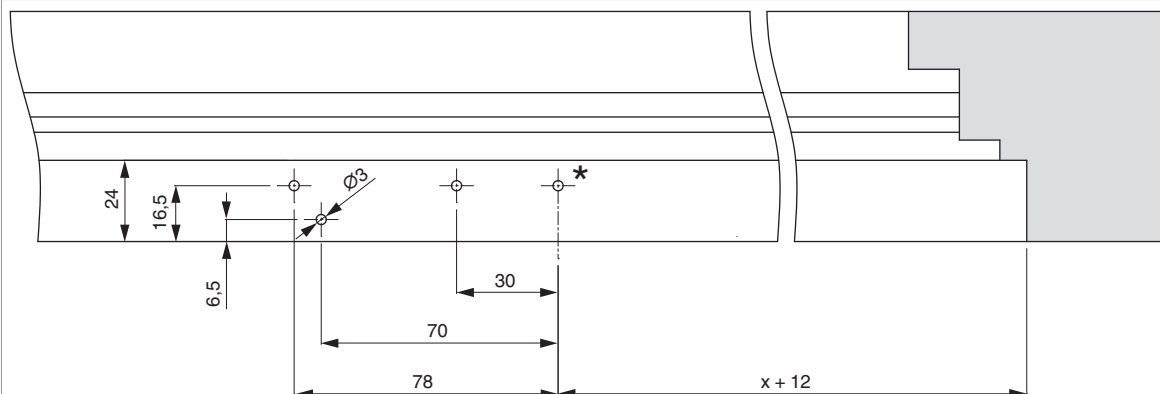

• Foro mancante (\*): forare e avvitare solo dopo aver posizionato la cerniera!

x = LBB

## Fresare telaio sotto Aria 24 mm

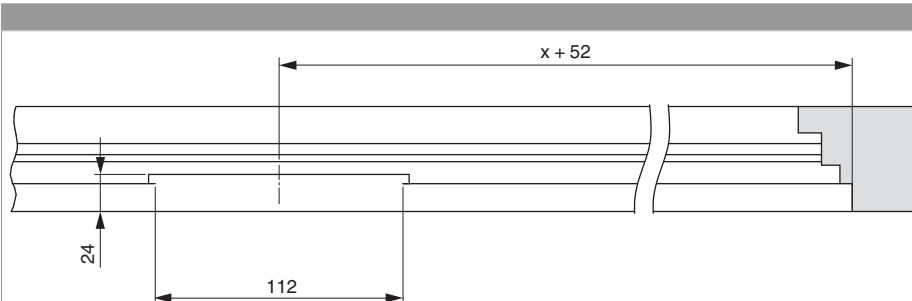

x = LBB

## Montaggio

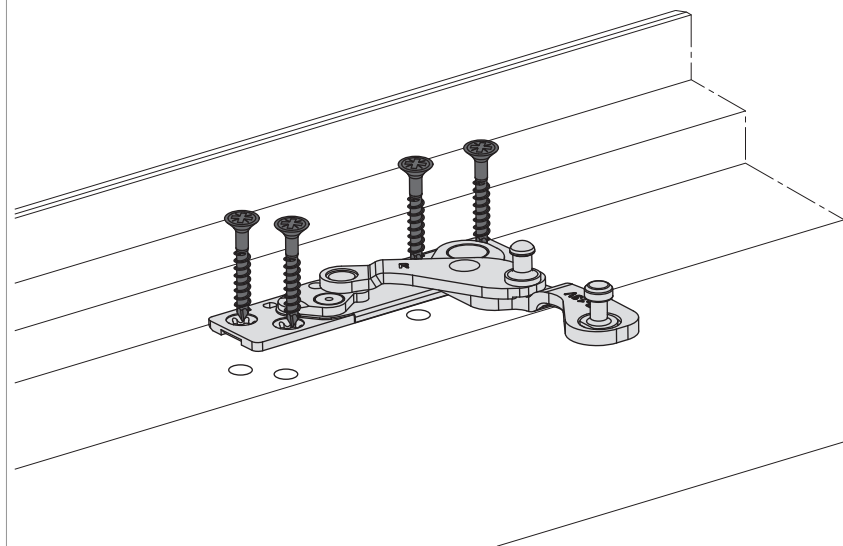

- Aria inferiore orizzontale: min. 12,5 mm!
- Prima di avvitare il supporto cerniera preforare il telaio!
- Inserire il supporto cerniera con posizione di apertura nella battuta e avvitarlo.
- Usare le viti speciali  $\varnothing 4,5 \times 38$  mm (cod. 362918 oppure 367828)!



### PERICOLO!

**Pericolo di morte in caso di mancata osservazione delle Istruzioni di lavorazione.**

- L'avvitamento dei componenti di supporto deve attenersi alla direttiva TBTK sul fissaggio di elementi portanti di ferramenta (Gütegemeinschaft Schlösser und Beschläge - [www.schlossindustrie.de](http://www.schlossindustrie.de)) cioè della norma EN13126-8!
- I valori massimi di peso battente indicato non devono essere superati! Rispettare i campi d'applicazione!

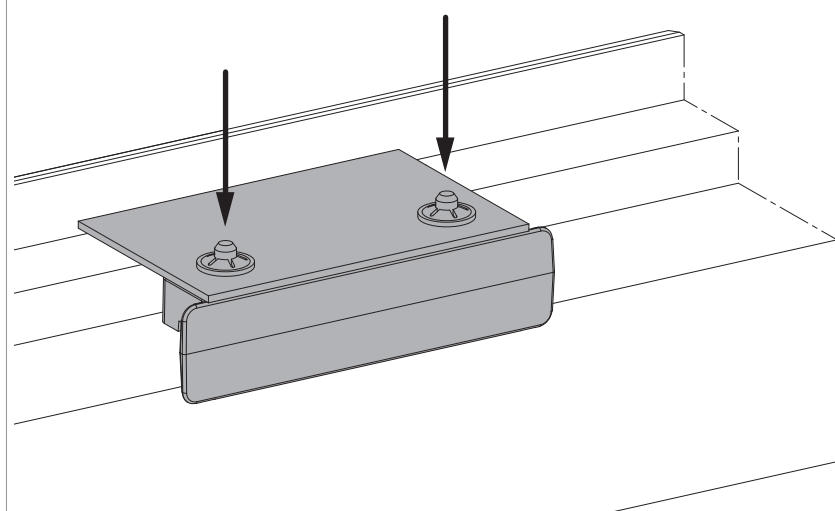

- Utilizzare la copertura per montaggio supporto cerniera per proteggerlo dallo sporco.

## Indicazioni ingombro

Ingombro lato cerniera per profilo complanare

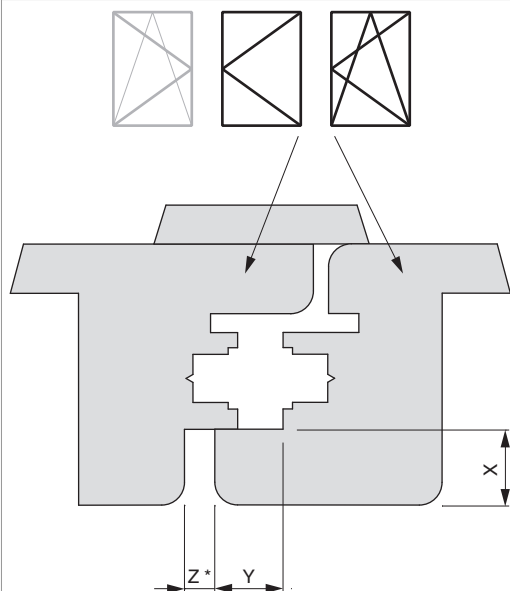

\* L'ingombro minimo è influenzato dall'esecuzione della battuta (raggio, spessore vernice...). I valori relativi a Z nella tabella non includono le tolleranze. Consigliamo di eseguire sempre prima una verifica.

Valori per Z

		X								
		16	17	18	19	20	21	22	23	24
Y	18	4	4	4	6	7	8	9	10	12
	20	4	4	4	4	5	6	7	8	10
	22	4	4	4	4	4	5	6	7	8

## Regolazione pressione

