

Regolabile 19x8 a battente - per bandella orizzontale



Descrizione

Cerniera a battente composta da supporto e corpo femmina registrabile in acciaio stampato a freddo con boccia in materiale plastico autolubrificante. Con una chiave a brugola da 5 mm é effettuabile una regolazione orizzontale di + 4 mm o - 6 mm.

Utilizzo

Per imposte a battente o sormonto da fissare direttamente a muro o su imbotte e telai applicati a filo muro esterno.

La cerniera é disponibile sia per imposta destra che sinistra. In entrambi i casi, essendo reversibile, si può ottenere la cerniera opposta sfilando il corpo femmina dal supporto e ruotandolo di 180°.

- Utilizzare in combinazione con cardini a murare con perno $\varnothing 9$ mm, cardini con piastra e bandelle orizzontali, da scegliere in base alla tipologia costruttiva.

- La scelta di **X** deve essere fatta considerando che tutte le viti vanno fissate su struttura portante.

Fissaggio

E' sempre consigliato l'uso di apposite viti antieffrazione. In alternativa si possono utilizzare 2 viti da 4,5 mm di lunghezza pari allo spessore dell'imposta e filetto idoneo al materiale impiegato oppure, per imposte in PVC e alluminio, sono utilizzabili dei rivetti. Il fissaggio laterale sull'anta si deve eseguire con 2 viti da 3,5x35 mm.

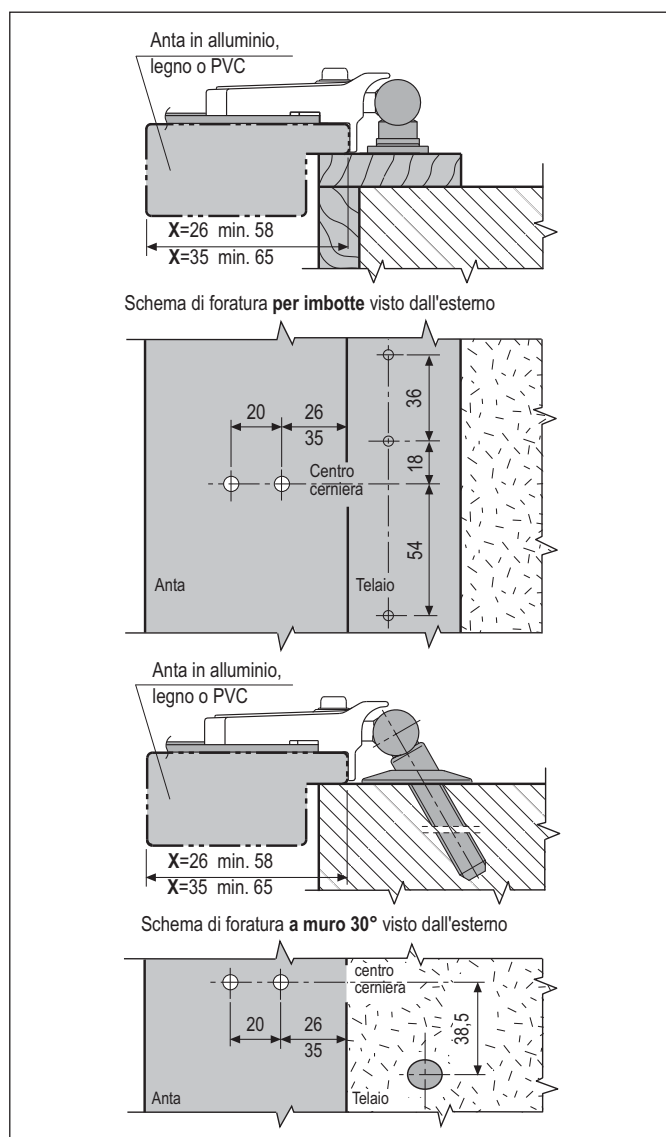
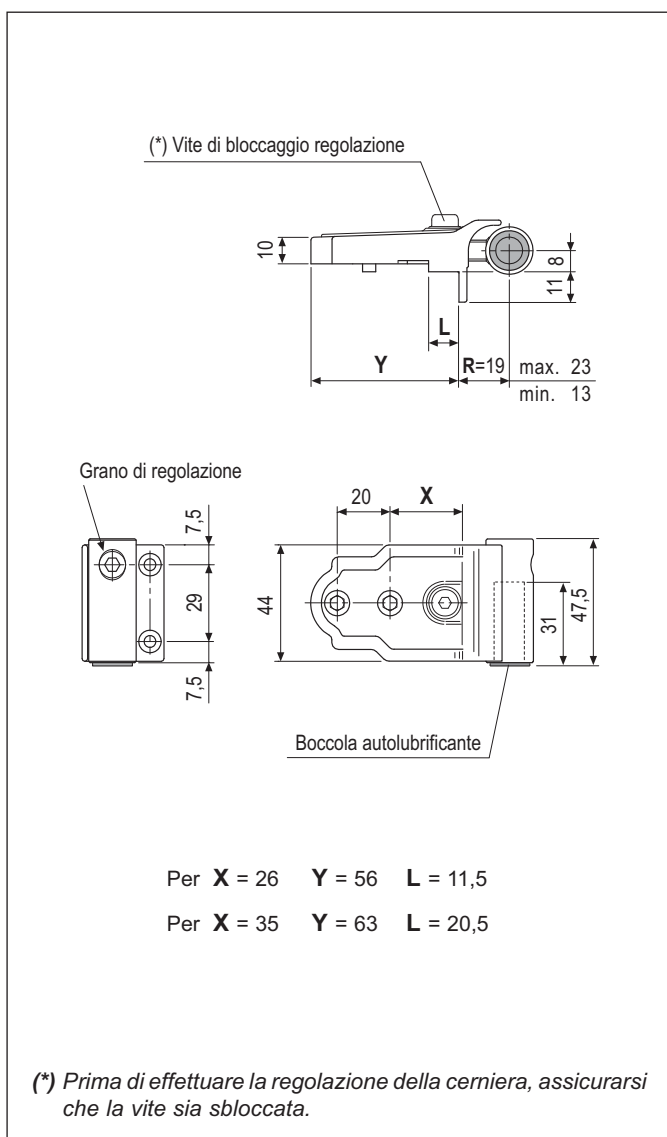

Specifiche d'ordine

Rif.	X	R			Articolo
		min	centr.	max	
Dx	26	13	19	23	H00933.08.93
Sx	26	13	19	23	H01933.08.93
Dx	35	13	19	23	H00945.08.93
Sx	35	13	19	23	H01945.08.93