

Estrazione parziale TANDEM con BLUMOTION – 550H

 Webcode
DQD3BY

- Guida per cassetto in legno con spondine spesse 11–16 mm
- Estrazione parziale **TANDEM** a scomparsa con fine corsa morbido all'apertura e ammortizzazione **BLUMOTION** integrata per una chiusura dolce e silenziosa
- Adatto all'utilizzo con **SERVO-DRIVE** – il supporto per l'apertura elettrico
- I rulli di scorrimento in plastica a usura minima assicurano una scorrevolezza quasi sospesa
- Regolazione verticale senza attrezzi attraverso la frizione
- Compensazione tolleranza laterale e di profondità

Ingombro

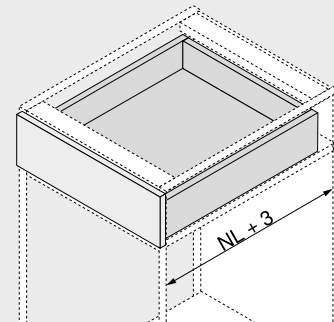

NL Lunghezza nominale

Informazioni per l'ordine

1	Guide sinistra/destra	
	BLUMOTION	
Lunghezza nominale NL (mm)	Portata dinamica (kg)	
30		
270	550H2700B	
300	550H3000B	
350	550H3500B	
400	550H4000B	
450	550H4500B	
500	550H5000B	
550	550H5500B	
600	550H6000B	
650	550H6500B	

3	Frizione sinistra/destra		
	Colore	Materiale	Art. N°
	Arancione	Plastica/zinco	T51.1700.04
Ordinare sx e dx			

Accessori

4	Attacco frontale regolabile		
	Colore	Materiale	Art. N°
	Naturale	Plastica	295.1000

5	POSISTOP		
	Colore	Materiale	Art. N°
	RAL 7037 grigio polvere	Plastica	298.5500
Arresto in profondità			

12	Set stabilizzatore laterale per estrazione parziale		
	Lunghezza nominale NL (mm)	Art. N°	
	Fino a 400	ZST.410TT	
	Fino a 650	ZST.650TT	

Da tagliare su misura

Adatto per una larghezza del corpo mobile KB 1400 mm

Cassetto

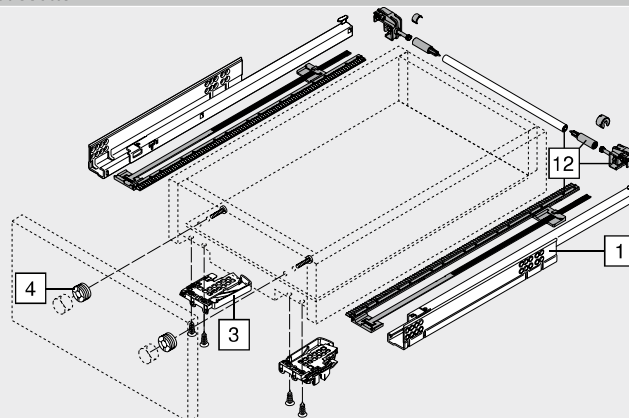

Cassetto interno

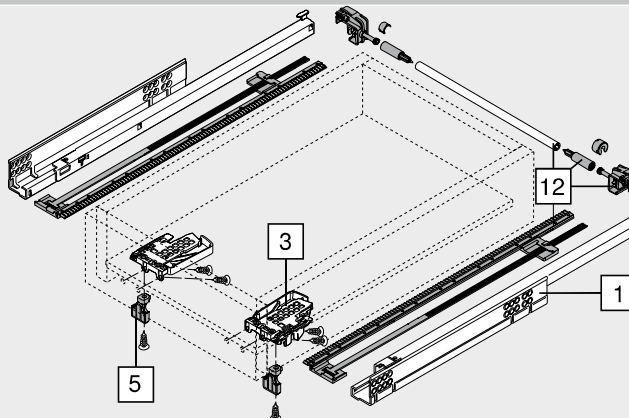

Estrazione parziale TANDEM con BLUMOTION – 550H

Webcode
DQD3BY

Progettazione

Ingombro nel corpo mobile

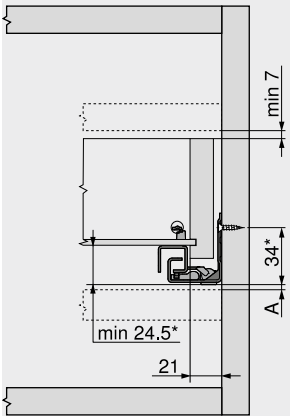

A Tenere la foratura spostata verso l'alto di 3 mm per intercambiare con l'estrazione totale
* +3 mm con stabilizzatore laterale

Cassetto | cassetto interno

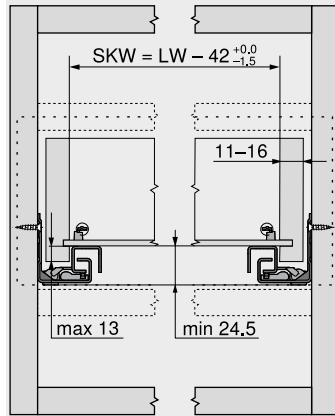

SKW Larghezza utile del cassetto
LW Larghezza interna corpo

Cassetto

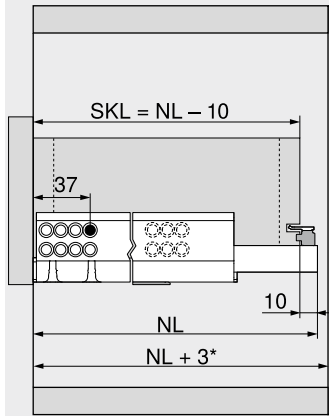

SKL Lunghezza cassetto
NL Lunghezza nominale
* In aggiunta +12 mm con stabilizzatore laterale

Cassetto interno

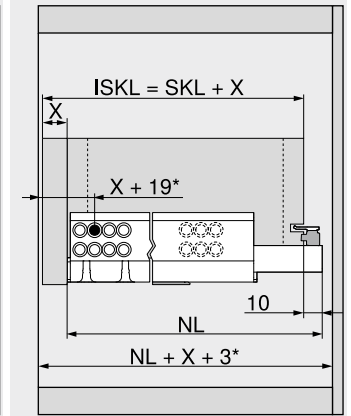

ISKL Lunghezza cassetto interno
SKL Lunghezza cassetto
NL Lunghezza nominale
X Spessore del frontale
* In aggiunta +2 mm con POSISTOP

Distanza tra i fori – guide

Guida 550H – 30 kg

Lunghezza nominale NL (mm)

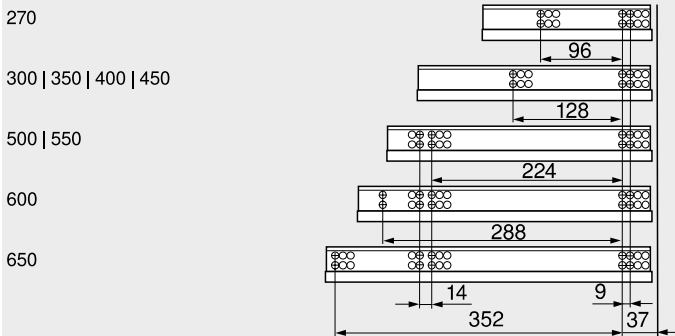

Lavorazione dei cassetti

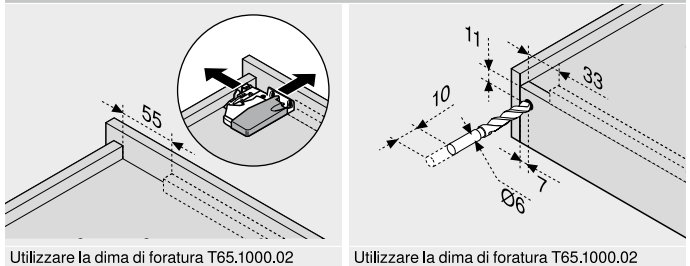

Utilizzare la dima di foratura T65.1000.02

Utilizzare la dima di foratura T65.1000.02

Consigli

Panoramica – TANDEM	447	Montaggio, smontaggio e regolazione
Panoramica – SERVO-DRIVE per MOVENTO TANDEM	493	
CABLOXX	582	Short-URL www.blum.com/a420
Accessori	482	
Fissaggio delle guide	490	
Panoramica – attrezzi di lavorazione	591	
Ulteriori informazioni tecn.	698	

